

NOVINKY

nejen
pro stavbu a montáže

narex[®]
Professional Tools

Elektropneumatická kladiva

EKV 21
EKK 31-QS
EKS 3

VÝROČÍ
75 LET
výroby elektronářadí
v České Lípě

ISO 9001

KRES[®]

www.kres.cz spol. s r.o.



Úhlové brusky

EBU 115-10
EBU 125-10
EBU 230-26

V prodeji od 15. 9. 2018

www.narex.cz

Elektropneumatická vrtací kladiva

t (s) / otvor $\varnothing 6 \times 50$ mm / beton C25/30

EVP 13 E-2H3
0-3 000 ot./min
0-60 000 př./min

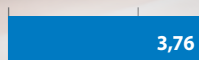

Konkurent B
1,2 J
0-1 500 ot./min
0-5 000 př./min



Konkurent A
1,7 J
0-1 300 ot./min
0-4 200 př./min

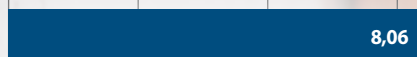

EKV 21 **SPEEDriii**
2,3 J
0-3 200 ot./min
0-5 000 př./min



0,00 2,50 5,00 7,50 10,00 t(s)

Díky unikátně navrženým otáčkám a vysoké účinnosti a síle nového příklepového systému **SPEEDriii** je elektropneumatické vrtací kladivo **NAREX EKV 21** nedostižným specialistou pro širokou paletu aplikací nejen v komerčních oblastech drobné montážní a kotevní techniky. Jako dosud jedině na trhu dokáže vrtací kladivo **EKV 21 SPEEDriii** v rychlosti a vrtacím výkonu předčít i jinak velmi rychlé konvenční příklepové vrtačky, čímž přináší i dlouho očekávané řešení pro příležitostné uživatele, hledající pro své interiéry a exteriéry jejich smysluplnou a snadno dostupnou náhradu.

SDS-plus

700 W

2,3 J

MCVS

4 m

2,3 kg

EKV 21 SPEEDriii

HAMMER

DECORATION EXPERT

Lehké vrtací kladivo SPEED^{Drill}

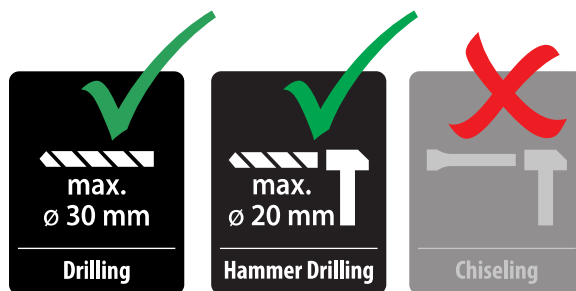

EKV 21 SPEED^{Drill}

2 400 Kč bez DPH
2 904 Kč s DPH

Technická data	
Upínání nástrojů	SDS-plus
Jmenovitý příkon	700 W
Doporučené ø vrtání v betonu	4–10 mm
Max. ø vrtání v betonu / zdivu	20 / 20 mm
Max. ø vrtání ve dřevě / oceli	30 / 13 mm
Max. ø vrutu do dřeva	8 mm
Počet otáček naprázdno	0–3 200 min ⁻¹
Počet úderů naprázdno	0–5 000 min ⁻¹
Energie úderu	2,3 J
ø upínacího krku	43 mm
Hmotnost (podle EPTA 09/2014)	2,3 kg
Objednávací číslo	65 404 580

- **ideální pro interiéry a dekorace panelových bytů**
- vhodné pro drobné montáže a upevňovací techniku
- unikátní příklepový systém **SPEED^{Drill}** propojuje účinnost kladiva s rychlostí příklepové vrtačky
- pracovní režimy: příklepové vrtání, vrtání bez příklepu, alt. šroubování
- ergonomické kompozitní držadlo s antivibračním kloubem **CONTROLVIBRATIONSYSTEM** absorbuje vibrace a snižuje jejich škodlivé vlivy
- rychlá a pohodlná výměna vrtáků díky upínací hlavě se systémem SDS-plus
- rychloupínací sklíčidlo s přechodovým adaptérem pro vrtání bez příklepu
- bezpečnostní kluzná spojka pro citlivé odpojení
- pohodlné přidavné držadlo **SOFTGRIP** se stavěcím tlačítkem hloubkového dorazu



Elektropneumatické vrtací kladivo **NAREX EKV 21 SPEED^{Drill}** potřebuje k práci **o 25 % méně manipulačního prostoru** než jakýkoliv jiný podobně výkonný stroj na trhu! Jeho kompaktní a poctivou konstrukci ocení nejen montážníci stavebních výplňových prvků, ale také výrobci nábytku na míru, dekoratéri, designéři a instalatéri.

Součásti dodávky: přidavné držadlo SOFTGRIP, hloubkový doraz, SDS-plus adaptér na závit 1/2"-20 UNF, rychloupínací sklíčidlo 13 mm, přepravní kufr

Elektropneumatická sekací kladiva



Výhody zalomené konstrukce jednoúčelového sekacího kladiva **NAREX EKS 3**  jsou patrné již na první pohled! V porovnání se sekacími nebo kombinovanými kladivy konvenčního (vrtačkového) tvaru je **sekací kladivo EKS 3** mnohem kratší, lépe vyvážené a tudíž obratnější! Jeho kompaktní design neklade velké nároky na manipulační prostor a skladnost. Robustní zalomená konstrukce je významně tužší a houževnatější, mnohem lépe absorbuje vnější namáhání a chrání a prodlužuje životnost vnitřního ústrojí.



SDS-plus

850 W

4,0 J 



4 m 

3,1  kg

EKS 3 

HAMMER

BREAKING EXPERT

Instalační sekací kladivo **CVS**



3 500 Kč bez DPH
4 235 Kč s DPH



EKS 3 **CVS**

Montážní kombinované kladivo **QUICKSYSTEM**



4 000 Kč bez DPH
4 840 Kč s DPH



EKK 31-QS

Technická data	
Upínání nástrojů	SDS-plus
Jmenovitý příkon	850 W
Počet úderů naprázdno	0–5 000 min ⁻¹
Energie úderu	4,0 J
Ø upínacího krku	54 mm
Hmotnost (podle EPTA 09/2014)	3,1 kg
Objednávací číslo	65 404 584

- navržené pro instalatéry, zedníky a obkladače
- vhodné pro demolice keramických obkladů a dlažeb, drážkování, osekávání omítek, drobné zednické práce, pomocné technologie
- kompaktní jednoúčelový stroj pro dosažení maximálního sekacího výkonu
- robustní zalomená převodová skříň z hliníkového tlakového odlitku zvyšuje tuhost celé konstrukce a prodlužuje životnost převodů a motoru
- ergonomické kompozitní držadlo s antivibračním kloubem **CONTROLVIBRATIONSYSTEM** absorbuje vibrace a snižuje jejich škodlivé vlivy
- rychlá a pohodlná výměna sekáčů díky upínací hlavě se systémem SDS-plus
- možnost polohování sekáče v rozsahu 0–360°
- pohodlné přídavné držadlo **SOFTGRIP**

Součásti dodávky: přídavné držadlo SOFTGRIP, přepravní kufr

Technická data	
Upínání nástrojů	SDS-plus
Jmenovitý příkon	850 W
Doporučené Ø vrtání v betonu	8–18 mm
Max. Ø vrtání v betonu / zdivu	30 / 82 mm
Max. Ø vrtání ve dřevě / oceli	40 / 13 mm
Max. Ø vrutu do dřeva	10 mm
Počet otáček naprázdno	0–1 500 min ⁻¹
Počet úderů naprázdno	0–5 000 min ⁻¹
Energie úderu	4,0 J
Ø upínacího krku	54 mm
Hmotnost (podle EPTA 09/2014)	3,6 kg
Objednávací číslo	65 404 582

- multifunkční kladivo pro instalace a montáže**
- pracovní režimy: přiklepové vrtání, sekání, vrtání bez přiklepu, alt. šroubování
- robustní zalomená převodová skříň z hliníkového tlakového odlitku zvyšuje tuhost celé konstrukce a prodlužuje životnost převodů a motoru
- ergonomické kompozitní držadlo s antivibračním kloubem **CONTROLVIBRATIONSYSTEM** absorbuje vibrace a snižuje jejich škodlivé účinky
- systém výměnných hlav **QUICKSYSTEM** pro rychlou přestavbu kladiva na vrtačku:
 - upínací hlava QS-HAMMER pro SDS nástroje
 - upínací hlava QS-DRILL pro běžné vrtáky s válcovou nebo šestihrannou stopkou
- možnost polohování sekáče v rozsahu 0–360°
- bezpečnostní kluzná spojka pro citlivé odpojení
- pohodlné přídavné držadlo **SOFTGRIP** se stavěcím tlačítkem hloubkového dorazu

Součásti dodávky: přídavné držadlo SOFTGRIP, hloubkový doraz, upínací hlava QS-HAMMER, upínací hlava QS-DRILL, přepravní kufr



Poctivá a účelná konstrukce nové řady vrtacích, sekacích a kombinovaných kladiv značky **NAREX** se vyznačuje velmi nízkými náklady na jejich provozování a umožňuje jednoduchou a levnou pravidelnou údržbu jednotlivých strojů. Díky pečlivě zvoleným a náročnými testy ověřeným materiálům příklepového a převodového ústrojí mají **elektropneumatická kladiva NAREX** aktuálně **nejlepší parametry vrtacího a sekacího výkonu** na trhu.

Elegantní systém rychlovýměnných hlav **QUICKSYSTEM** nabízí kromě rychlé změny mezi příklepovým vrtáním do betonu a vrtáním bez příklepu do dřeva a kovu také uživatelsky velmi příjemné **snížení provozních nákladů** souvisejících s pravidelnou údržbou a opravami jednoho z nejspouštěvanějších dílů vůbec!



Rychlovýměnná upínací hlava **QS-HAMMER** je vybavena uzamykatelným systémem vrtacího a sekacího příslušenství SDS-plus. Nasazení (uzamčení) a vyjmutí (odemknutí) vrtáku lze provést **jednoduše jednou** rukou. Hloubku vrtání lze na přidavném držadle **SOFTGRIP** pohodově korigovat velkoplošným stavěcím tlačítkem s hloubkovým dorazem.

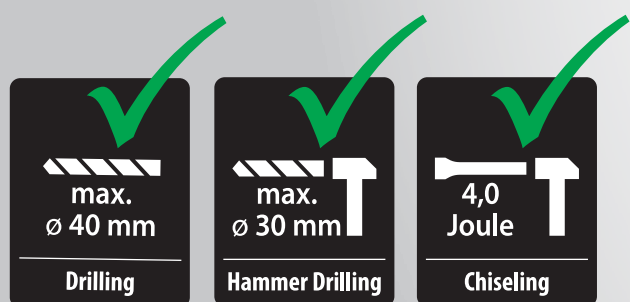

EKK 31-QS **QUICKSYSTEM**

HAMMER

INSTALLATION EXPERT

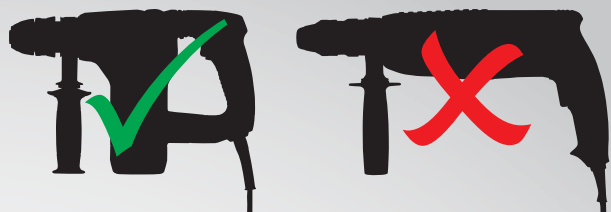

Když sekací kladivo, tak jediné s příčně uloženým motorem! Takto uložený motor je chráněn robustním a tuhým ložiskovým víkem z tlakového hliníkové odlitku, které na rozdíl od konstrukcí klasického vrtačkového tvaru mnohem účinněji pohlcuje vnější destruktivní namáhání způsobená vylamováním sekáče z materiálu.



Ergonomické kompozitní držadlo **SOFTGRIP** umožňuje držení stroje nad jeho těžištěm, čímž napomáhá lepšímu ovládnutí a manipulaci. Antivibrační kloub **CONTROLVIBRATIONSYSTEM** absorbuje vibrace a snižuje jejich škodlivé vlivy. Reverzační tlačítko pravého a levého chodu v dosahu hlavního spínače umožňuje základní ovládnutí stroje jednou rukou.

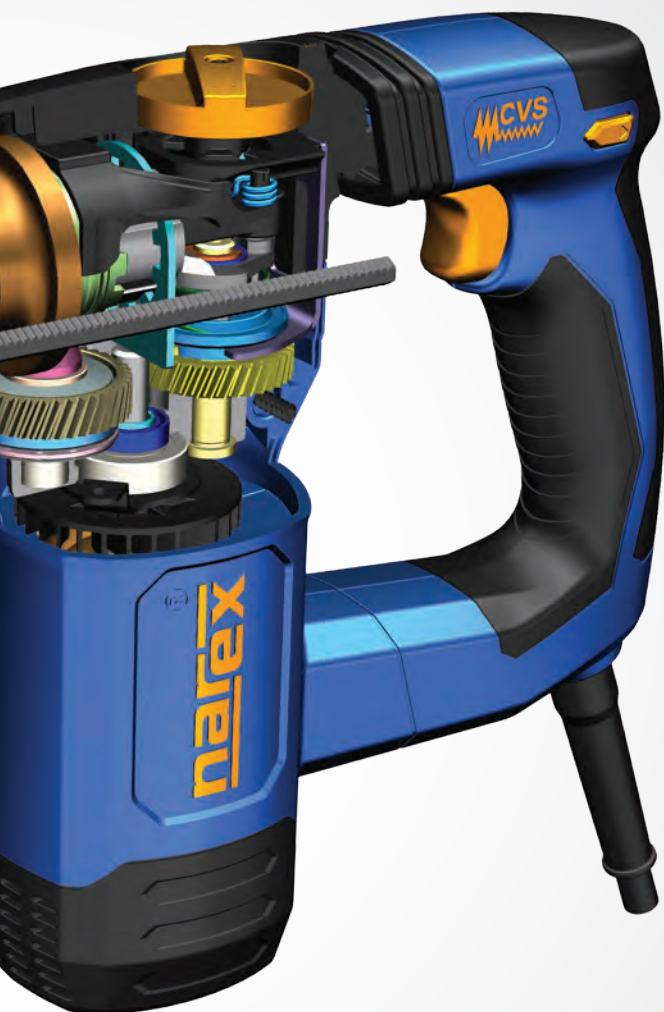

Důmyslné řešení převodového ústrojí multifunkčního kladiva **NAREX EKK 31-QS** umožňuje pohodlné a bezztrátové aktivování jakéhokoliv z pracovních módů (zleva doprava): vrtání s přiklepem, nastavení polohy sekáče v rozmezí 0-360°, sekání, vrtání bez přiklepu. Žebrový přepínač nepřesahuje obrys stroje a je umístěn přímo do zorného pole obsluhy, kde je vždy pohotově při ruce.

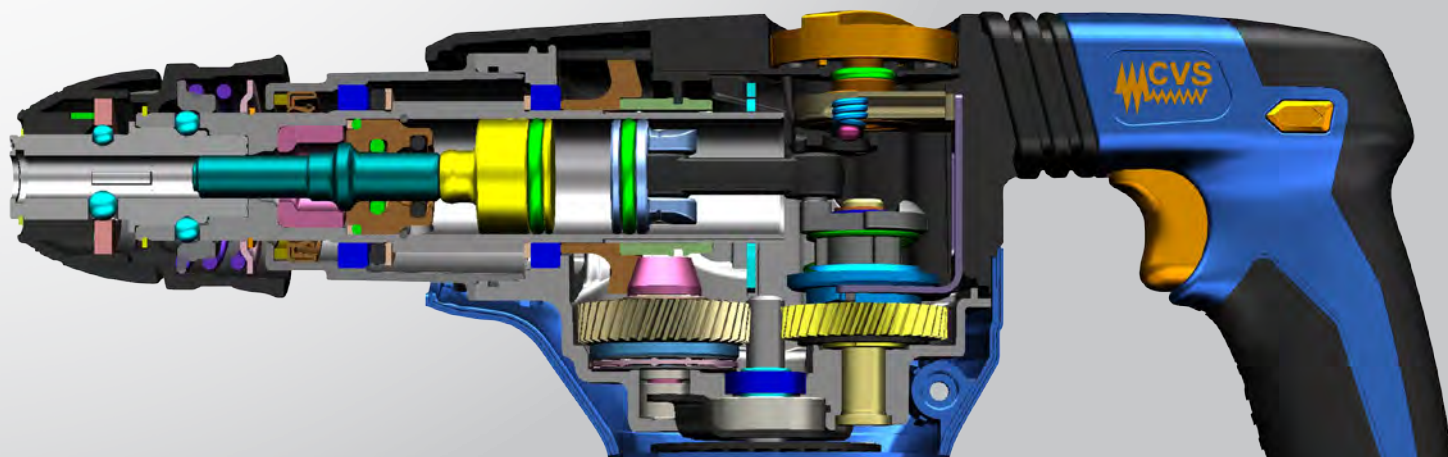

nejeden **NOV**
pro stavbu



INKY a montáže



Professional Tools



Úhlové brusky 950 W



SLIM
DESIGN

950 W

115 
125 mm

4 m 

2,0  kg

EBU 125-10

GRINDER

SLIM DESIGN

Obratná úhlová bruska SLIMDESIGN s univerzálním použitím



1 750 Kč bez DPH
2 118 Kč s DPH



1 850 Kč bez DPH
2 239 Kč s DPH

EBU 115-10 SLIMDESIGN

EBU 125-10 SLIMDESIGN

Technická data	EBU 115-10	EBU 125-10
Jmenovitý příkon		950 W
Otáčky naprázdno		11 000 min ⁻¹
Závit na vřetenu		M 14
Max. ø kotoučů	115 mm	125 mm
Hmotnost (podle EPTA 09/2014)		2,0 kg
Objednávací číslo	65 404 594	65 404 596

- ▶ SLIMDESIGN motorová skříň s obvodem pouhých 188 mm pro perfektní ovládnutí a snadnou manipulaci
- ▶ výkonný 950W silný motor pro účinné řezání a broušení materiálů
- ▶ ochrana proti opětovnému zapnutí stroje při přerušení dodávky el. proudu
- ▶ optimalizovaný spínač s aretací stálého chodu
- ▶ **větrací otvory** se speciální mřížkou pro účinnější chlazení motoru a zamezení vniknutí hrubých nečistot
- ▶ pevný ochranný kryt pro vysoký stupeň ochrany uživatele
- ▶ plochá převodová skříň pro pohodlnou práci i na stísněných místech
- ▶ ergonomické přídavné držadlo pro jisté a bezpečné uchopení stroje
- ▶ flexibilnější práce a snadnější manipulace kolem obrobku díky 4 m dlouhému a robustnímu gumovému kabelu
- ▶ pohodlné přídavné držadlo **SOFTGRIP**

Součásti dodávky: přídavné držadlo, ochranný kryt pro broušení, klíč na upínací matici, příruba a upínací matice, kartonová krabice



Úhlové brusky 2 600 W

ISO 9001

KRES[®]

www.kres.cz spol. s r.o.

EBU 230-26

GRINDER

REAL POWER

2600 W

3 m 

Ø 230 mm 

6,0 kg 

Silná úhlová bruska REALPOWER s všestranným použitím



3 000 Kč bez DPH
 3 630 Kč s DPH

EBU 230-26 REALPOWER

Technická data	
Jmenovitý příkon	2 600 W
Otáčky naprázdno	6 500 min ⁻¹
Závit na vřetenu	M 14
Max. ø kotoučů	230 mm
Hmotnost (podle EPTA 09/2014)	6 kg
Objednávací číslo	65 404 598

- ▶ úhlová bruska s výkonným 2 600W silným motorem pro rychlé a efektivní dělení, broušení a kartáčování kovů, stejně jako pro dělení různých stavebních materiálů
- ▶ **multifunkční elektronika**
 - ochrana před opětovným zapnutím brání samovolnému spuštění nářadí po výpadku elektrického proudu
 - **SOFTSTART** - omezení rozběhového proudu pro pozvolný náběh do pracovních otáček
- ▶ robustní hliníková hlava s aretačním tlačítkem
- ▶ kompaktní konstrukce pro jednodušší manipulaci a ovládání stroje
- ▶ optimální 3m délka síťového kabelu
- ▶ pevný ochranný kryt pro vyšší bezpečnost uživatele při prasknutí brusného kotouče
- ▶ ergonomické přídavné držadlo pro jisté a bezpečné uchopení stroje
- ▶ pohodlné přídavné držadlo **SOFTGRIP**

Součásti dodávky: přídavné držadlo, klíč na upínací matici, příruba a upínací matice, ochranný kryt na broušení, klíč pro ochranný kryt, kartonová krabice

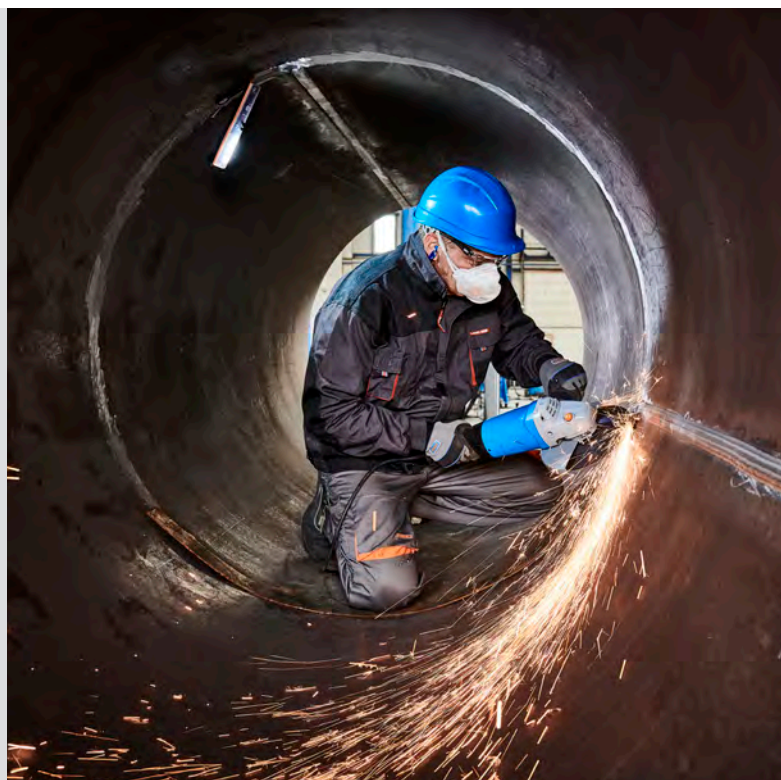

FL LED 40 EC

Multifunkční AC LED reflektor s prodlužovacím kabelem

Technická data	
Celkový výkon	LED 40 W
Světelný tok	4 000 lm
Životnost LED	30 000 hod
Napětí / kmitočet	220–240 V~/50 Hz
Prodlužovací kabel	H07RN-F 3G × 1,5 mm ²
Délka kabelu	5 m
Příkon připojeného zařízení	max. 3 000 W
Třída ochrany	IP 54, IK 07
Rozměry	305 × 305 × 65 mm
Hmotnost	3,16 kg
Objednací číslo	65 404 611



- vysoce účinný vícefunkční **AC LED reflektor** pro dílenská a průmyslová prostředí, splňující vysoké nároky na odolnost a životnost konstrukce
- jedinečné designové propojení stavitelného pracovního světla a 5 m prodlužovacího kabelu pro připojení elektrického nářadí a jiného elektrického dílenského nebo montážního vybavení
- robustní kruhový rám s madlem chrání vlastní pohyblivou konstrukci reflektoru a zároveň usnadňuje a zjednodušuje manipulaci a přenášení
- 40W LED reflektor se světelným tokem 4 000 lm pro hluboké prostorové osvětlení
- nezávislý ON / OFF spínač reflektoru
- pro vnitřní i venkovní použití: odolnost proti střikající vodě IP 54, odolnost proti nárazům IK 07

Součástí dodávky: FL LED 40 EC, kartonová krabice



výklopné tělo reflektoru pro snadné a přesné zacílení světelného kužele

ON / OFF spínač osvětlení



čtyři silné průmyslové magnety pro stabilní a bezpečné vertikální uchycení reflektoru

polohovatelný stojánek pro libovolné horizontální použití

2 306 Kč bez DPH
2 790 Kč s DPH

FL LED 50 ACU

Multifunkční DC LED reflektor s duálním systémem napájení

Technická data	
Celkový výkon	LED 50 W
Max. světelný tok	4 500 lm
Úhel paprsku	70°
Životnost LED	30 000 hod
DUAL SYSTEM 1	
Doba svícení (akumulátor) - 100% výkon	cca 3 hod (4 500 lm)
50% výkon	cca 6 hod (2 250 lm)
Napětí / kapacita akumulátoru	Li-Ion 7,4 V / 8 800 mAh (65 Wh)
Napájecí napětí / proud	12 V / max. 3,5 A
Doba nabíjení akumulátoru	cca 180 min
Hmotnost s akumulátorem	2,1 kg
DUAL SYSTEM 2	
Napájecí napětí / proud	12 V / max. 3,5 A
Hmotnost bez akumulátoru	1,5 kg
Podpora připojení na stativ	Ano
Třídy ochrany	IP 54, IK 07
Rozměry	265 x 298 x 130 mm
Objednací číslo	65 404 612

- mobilní multifunkční reflektor pro nejširší spektrum komerčních, domácích a volnočasových pracovních i odpočinkových činností
 - 50W LED reflektor se světelným tokem 4 500 lm pro hluboké prostorové osvětlení
 - speciálně navržený systém akumulátorového i síťového napájení reflektoru
- DUAL SYSTEM**
- výkonný a odnímatelný Li-Ion akumulátor s multifunkčním ovládacím panelem a aktivní dobou svícení až 6 hodin
 - akumulátor lze prostřednictvím výstupu USB využívat jako vysokokapacitní POWER BANKU pro jiná kompatibilní zařízení (smartphony, tablety, kapesní svítilny, hybridní šroubováky atp.)
 - příprava na připojení a výškové umístění reflektoru na teleskopickém stativu TL 18
 - pro vnitřní i venkovní použití: odolnost proti stříkající vodě IP 54, odolnost proti nárazům IK 07

Součásti dodávky:

FL LED 50 ACU, nabíjecí adaptér AN 12-35, nabíjecí kabel, akumulátor AP 74-8,8 Li-ion, kartonová krabice



3 132 Kč bez DPH
3 790 Kč s DPH

- pevný ocelový rám s polohovacími šrouby pro snadné a přesné zacílení reflektoru



- stabilní magnetická podstava pro bezpečné uchycení reflektoru na kovových plochách
- podstavu lze rychle vyměnit za teleskopický stativ



DUAL SYSTEM 1 – napájení Li-Ion akumulátorem AP 74-8,8: Ideální pro zásahové nebo montážní vozy, hrubá stavební prostředí bez rozvodu sítě elektrické energie, případně privátní volnočasové aktivity. Výkon reflektoru lze regulovat prostřednictvím ovládacího panelu na zadní straně akumulátoru.

DUAL SYSTEM 2 – napájení 12 V síťovým adaptérem AN 12-35: Vhodné pro průmyslové haly, řemeslné a privátní dílny či dokončovací stavební práce. Výkon reflektoru není možné regulovat.

Sortiment rychlovýměnných upínacích hlav pro multifunkční kladivo **EKK 31-QS QUICKSYSTEM**



QS-HAMMER
Pro příklepové vrtáky a sekáče se stopkou SDS-plus
Uživatelské rozhraní: SDS-plus / **QUICKSYSTEM**
Zámek SDS-plus
Objednávací číslo: 65 404 605





495 Kč bez DPH
599 Kč s DPH



QS-DRILL
Pro vrtáky s válcovou a šestihrannou stopkou
Uživatelské rozhraní: sklíčidlo 1,5-13 mm / **QUICKSYSTEM**
Sklíčidlo: celokovové, dvoukroužkové
Objednávací číslo: 65 404 606

660 Kč bez DPH
799 Kč s DPH

Zvýhodněná nabídka vrtáků a sekáčů SDS-PLUS:

Obj. číslo	ø / šířka (mm)	Celková délka (mm)	Pracovní délka (mm)	Cena před slevou bez DPH (Kč)	Cena před slevou vč. DPH (Kč)	Cena po slevě bez DPH (Kč)	Cena po slevě vč. DPH (Kč)	Úspora vč. DPH (Kč)	
Vrtáky do armovaného betonu SDS 4 PLUS									
	00 647 602	40	110	50	109 Kč	132 Kč	76 Kč	92 Kč	40 Kč
	00 647 603	50	110	50	111 Kč	135 Kč	78 Kč	94 Kč	41 Kč
	00 647 604	50	160	100	115 Kč	140 Kč	81 Kč	98 Kč	42 Kč
	00 647 605	60	110	50	111 Kč	135 Kč	78 Kč	94 Kč	41 Kč
	00 647 606	60	160	100	117 Kč	142 Kč	82 Kč	99 Kč	43 Kč
	00 647 607	60	210	150	172 Kč	209 Kč	120 Kč	145 Kč	64 Kč
	00 647 609	80	110	50	126 Kč	153 Kč	88 Kč	106 Kč	47 Kč
	00 647 610	80	160	100	144 Kč	175 Kč	101 Kč	122 Kč	53 Kč
	00 647 611	80	210	150	172 Kč	209 Kč	120 Kč	145 Kč	64 Kč
	00 647 612	80	260	200	217 Kč	263 Kč	152 Kč	184 Kč	79 Kč
	00 647 629	80	460	400	534 Kč	647 Kč	374 Kč	453 Kč	194 Kč
	00 647 613	100	110	50	145 Kč	176 Kč	102 Kč	123 Kč	53 Kč
	00 647 614	100	160	100	166 Kč	201 Kč	116 Kč	140 Kč	61 Kč
	00 647 615	100	210	150	194 Kč	235 Kč	136 Kč	165 Kč	70 Kč
	00 647 630	100	260	200	217 Kč	263 Kč	152 Kč	184 Kč	79 Kč
	00 647 617	100	310	250	298 Kč	361 Kč	209 Kč	253 Kč	108 Kč
	00 647 631	100	450	400	484 Kč	586 Kč	339 Kč	410 Kč	176 Kč
	00 647 633	100	600	550	847 Kč	1 025 Kč	593 Kč	718 Kč	307 Kč
	00 647 618	120	160	100	195 Kč	236 Kč	137 Kč	166 Kč	70 Kč
	00 647 619	120	210	150	239 Kč	290 Kč	167 Kč	202 Kč	88 Kč
	00 647 641	120	260	200	260 Kč	315 Kč	182 Kč	220 Kč	95 Kč
	00 647 620	120	310	250	338 Kč	409 Kč	237 Kč	287 Kč	122 Kč
	00 647 634	120	450	400	496 Kč	601 Kč	347 Kč	420 Kč	181 Kč
	00 647 635	120	600	550	847 Kč	1 025 Kč	593 Kč	718 Kč	307 Kč
	00 647 636	120	1 000	950	1 422 Kč	1 721 Kč	995 Kč	1 204 Kč	517 Kč
	00 647 621	140	160	100	257 Kč	311 Kč	180 Kč	218 Kč	93 Kč
	00 647 622	140	210	150	290 Kč	351 Kč	203 Kč	246 Kč	105 Kč
	00 647 637	140	450	400	613 Kč	742 Kč	429 Kč	519 Kč	223 Kč
	00 647 638	140	600	550	847 Kč	1 025 Kč	593 Kč	718 Kč	307 Kč
	00 647 639	140	1 000	950	1 540 Kč	1 864 Kč	1 078 Kč	1 304 Kč	560 Kč
	00 647 623	160	210	150	388 Kč	470 Kč	272 Kč	329 Kč	141 Kč
	00 647 625	160	310	250	388 Kč	470 Kč	272 Kč	329 Kč	141 Kč
5dílná sada vrtáků SDS 4 PLUS									
	00 647 565	5x110, 6x110, 6x160, 8x160, 10x160, 5x110, 6x110, 6x160, 8x160, 10x160			593 Kč	718 Kč	415 Kč	502 Kč	216 Kč
Čtyřhrbité vrtáky do betonu SDS ZENTRO PLUS									
	00 648 618	16,0	450	400	1 059 Kč	1 282 Kč	741 Kč	897 Kč	385 Kč
	00 648 619	18,0	450	400	1 156 Kč	1 399 Kč	809 Kč	979 Kč	420 Kč
	00 648 620	20,0	450	400	1 253 Kč	1 517 Kč	877 Kč	1 061 Kč	456 Kč
	00 648 621	22,0	450	400	1 449 Kč	1 754 Kč	1 014 Kč	1 227 Kč	527 Kč
	00 648 622	24,0	450	400	1 544 Kč	1 869 Kč	1 081 Kč	1 308 Kč	561 Kč
	00 648 623	25,0	450	400	1 739 Kč	2 105 Kč	1 217 Kč	1 473 Kč	632 Kč
	00 648 624	28,0	450	400	1 934 Kč	2 341 Kč	1 354 Kč	1 638 Kč	703 Kč
	00 648 625	30,0	450	400	1 961 Kč	2 373 Kč	1 373 Kč	1 661 Kč	712 Kč
	00 648 626	32,0	450	400	2 516 Kč	3 045 Kč	1 761 Kč	2 131 Kč	914 Kč
Sekáče SDS-PLUS									
	00 647 435		250	Špice	376 Kč	455 Kč	263 Kč	318 Kč	137 Kč
	00 647 436	20,0	250	Ploché	376 Kč	455 Kč	263 Kč	318 Kč	137 Kč
	00 647 437	22,0	240	Dutý	560 Kč	678 Kč	392 Kč	474 Kč	204 Kč
	00 647 438	40,0	200	Kopistový	472 Kč	572 Kč	330 Kč	399 Kč	173 Kč

Výrobce:
Narex s.r.o.
Chelčického 1932
470 01 Česká Lípa

Centrální servis:
Narex s.r.o.
U Kartounky 3382
470 37 Česká Lípa

Tel.: 481 645 471-2
481 645 227
Fax: 487 823 207

Tel.: 481 645 465
E-mail: servis@narex.cz

E-mail: narex@narex.cz
www.narex.cz

Obrázky jsou nezávazné. Dodávané příslušenství se může lišit od dílů zobrazených a popsanych v této tiskovině. Změny technických údajů si vyhražujeme. Ručení za tiskové chyby je vyloučeno.

Uvedené ceny bez DPH jsou doporučené, ceny s DPH 21 % jsou orientační. Ceny u jednotlivých prodejců se mohou lišit.

V prodeji od 15. 9. 2018



Professional Tools